

Window Opening Control Device (WOCD) Application



Aplicación de dispositivo de control de apertura de ventanas (WOCD)

- **Product Series** - A-Series / **Serie de producto** - Serie A
- **Product Type** - Double-Hung Windows with Contemporary Glass Stops / **Tipo de producto** - Ventanas de guillotina doble con topes de vidrio contemporáneos

For questions call 1-888-888-7020. For more information and/or guides visit andersenwindows.com.

Please leave the safety information sheet with the building owner and a copy with the occupant in the dwelling where the window opening control device will be installed.

Si tiene alguna pregunta llame al 1-888-888-7020. Para obtener más información y/o guías, visite andersenwindows.com.

Deje la hoja de información de seguridad con el propietario del edificio y una copia con el ocupante en la vivienda donde se instalará la placa de control de apertura de la ventana.

- ▶ **Consult building and fire codes for your jurisdiction before installing window opening control device. Contact local building code department or fire department for specific applicable codes.**

Consulte los códigos de construcción y de incendios de su jurisdicción antes de instalar la placa de control de apertura de la ventana. Póngase en contacto con el departamento de códigos de construcción local o el departamento de bomberos para conocer los códigos específicos aplicables.

- ▶ **Read guide from beginning to end before starting installation. Read all warnings and cautions during unit installation. Failure to follow these instructions may result in the window opening control device being ineffective in preventing accidental falls through an open window.**

Lea completamente la guía antes de comenzar la instalación. Lea y respete todas las advertencias y precauciones durante la instalación de la unidad. Si no se siguen estas instrucciones, la placa de control de apertura de la ventana puede ser ineficaz para prevenir caídas por una ventana abierta.

Parts Included / Partes incluidas:

- (1) Window Opening Control Device (left)
Placa de control de apertura de la ventana (izquierda)
- (1) Window Opening Control Device (right)
Placa de control de apertura de la ventana (derecha)
- (2) Bumpers / Topes
- (2) Boots / Portaplacas
- (4) #6 x 5/8" Screws / Tornillos No. 6 x 5/8"
- (1) Safety Information Sheet /
Hoja de Información de Seguridad

Tools Needed / Herramientas

Necesarias:

- Safety Glasses / Lentes de seguridad
- Drill/Driver / Taladro/destornillador
- 1/16" Drill Bit / Broca para taladro de 1/16"
- Pencil / Lápiz
- Tape Measure / Cinta métrica
- Non-Abrasive Solvent-Free Cleaner /
limpiador sin disolvente, no abrasivo.
- Cleaning Cloth / Paño para limpiar
- Phillips Head Screwdriver/Destornillador Phillips

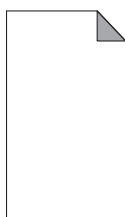

Safety Information Sheet
Hoja de Información de Seguridad

Window Opening Control Device (left) as viewed from interior

Placa de control de apertura de la ventana (izquierda) como se ve desde el interior

#6 x 5/8" Screws
Tornillos No. 6 x 5/8"

Instruction guide shown with inspection label removed for clarity.
Se muestra la guía de instrucciones con la etiqueta de inspección retirada para mayor claridad.

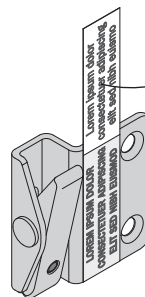

Window Opening Control Device (right) as viewed from interior
Placa de control de apertura de la ventana (derecha) como se ve desde el interior

Inspection Label
Etiqueta de inspección

Do not remove inspection label until final building code official inspection.

No retire la etiqueta de inspección hasta que se realice la inspección oficial del código de construcción.

(Right window opening control device shown in guide.)
(En la guía se muestra la placa de control de apertura de la ventana hacia la derecha.)

Boot
Portaplaca

Bumpers
Topes

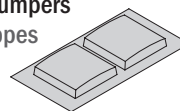

IMPORTANT / IMPORTANTE

Window Opening Control Devices (WOCD) shall be installed such that the release mechanism is in conformance with local building and fire code requirements.

La Placa de control de apertura de la ventana (WOCD) deberá ser instalada de tal manera que el mecanismo de liberación cumpla con los códigos locales de construcción e incendio.

⚠ WARNING / ADVERTENCIA

Bumpers are small parts and, if swallowed, could pose a choking hazard to young children.

Los topes son partes pequeñas que, en caso de ingesta, pueden representar un riesgo de asfixia para niños pequeños.

⚠ WARNING / ADVERTENCIA

Use caution when working at elevated heights and around window and door openings. Follow manufacturers' instructions for ladders and scaffolding. Failure to do so could result in injury or death.

Sea cauteloso al trabajar en lugares elevados y cerca de las aberturas de puertas y ventanas. Siga las instrucciones del fabricante para el uso de escaleras y/o andamios. De no hacerlo así, podrían producirse lesiones o la muerte.

⚠ WARNING / ADVERTENCIA

Follow manufacturers' instructions for hand or power tools. Always wear safety glasses. Failure to do so could result in injury, product or property damage.

Siga las instrucciones del fabricante para el uso de herramientas manuales y eléctricas. Utilice siempre lentes de seguridad. De no hacerlo así, podrían producirse lesiones personales, daños al producto y/o a la propiedad.

⚠️ WARNING / ADVERTENCIA

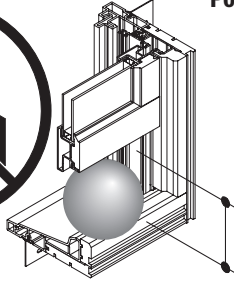
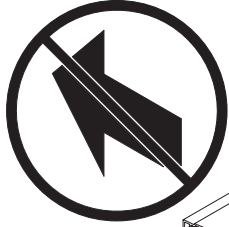

Possible Fall Hazard / Posible riesgo de caída

Less than 4" so that a rigid sphere can not pass through any space at the lowest opening portion in the window opening.
Menos de 4", de manera que una esfera rígida no pueda pasar a través de ningún espacio en la parte más baja de la apertura de la ventana.

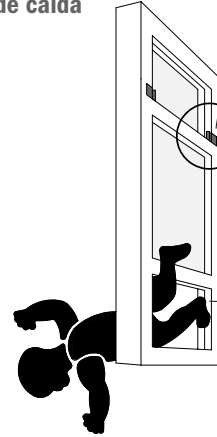

Young children may fall out of the window if the opening control device is not installed correctly. Install the device so that a rigid 4.0 inch (102 mm) diameter sphere does not pass through any space at the lowest opening portion in the window opening after the window opening control device (W OCD) is in place and engaged.

Los niños pequeños pueden caerse por la ventana si la placa de control de apertura no está instalada correctamente. Instale el dispositivo de manera tal que una esfera rígida de 4.0 pulgadas (102 mm) de diámetro no pase a través de ningún espacio en la parte más baja de la apertura de la ventana, después de que la placa de control de apertura de la ventana (W OCD) esté en su lugar y enganchada.

Young children may fall out of the window if all instructions are not followed:

- Use recommended materials and techniques.
- Make sure the window opening control device is securely attached to the window as directed.
- Make sure that the window frame is in good condition.

Los niños pequeños pueden caerse por la ventana si no se siguen todas las instrucciones:

- Use los materiales y las técnicas recomendados.
- Asegúrese de que la placa de control de apertura de la ventana se encuentre ajustada firmemente a la ventana.
- Asegúrese de que el marco de la ventana se encuentre en buenas condiciones.

IMPORTANT / IMPORTANTE

Both left hand and right hand single action window opening control devices must be installed to comply with the ASTM F2090 standard.

Tanto la placa de control de apertura de la ventana hacia la derecha como a la izquierda, deben instalarse cumpliendo con la norma ASTM F2090.

1

Interior

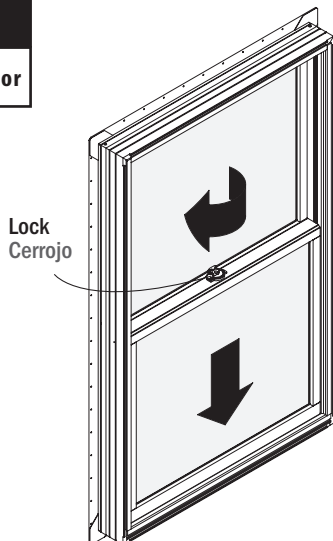

Close and lock window.
Cierre y bloquee la ventana.

2

Interior

⚠️ WARNING / ADVERTENCIA

If horizontal grille bars are present at marked location, window opening control device will need to be mounted below the grille bar. Failure to do so may result in injury due to fall from window opening.

Si las barras de rejilla están en el lugar marcado, la placa de control de apertura de la ventana deberá instalarse debajo de la barra de la rejilla. De no hacerlo, podrían producirse lesiones debido a la caída de la ventana.

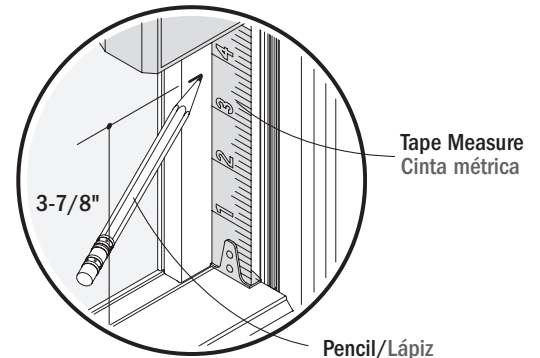
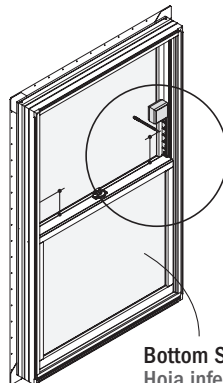
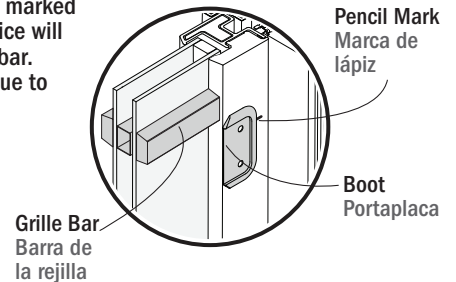

Measure up 3-7/8" from top of bottom sash meeting rail and mark. Repeat for opposite side.
Mida 3-7/8" desde la parte superior de la hoja inferior que se une con el riel y marque. Repita las instrucciones para lado opuesto.

3**Interior**

Position WOCD above and touching pencil mark.
Coloque el WOCD y haga una marca con el lápiz.

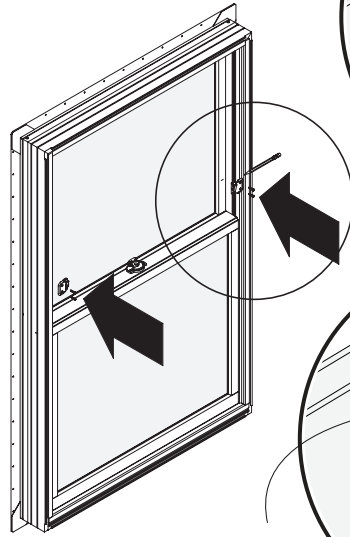

1/16" Drill Bit
Broca para taladro de 1/16"

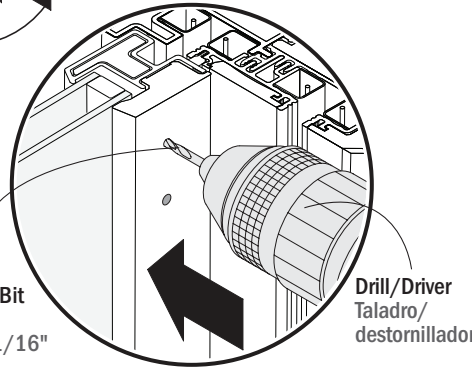
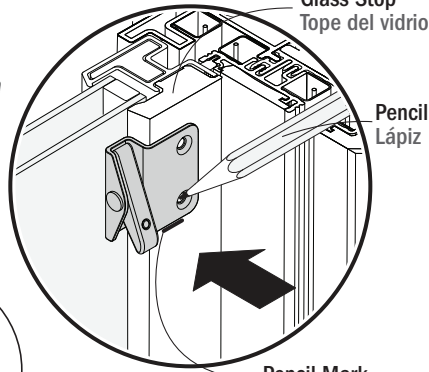
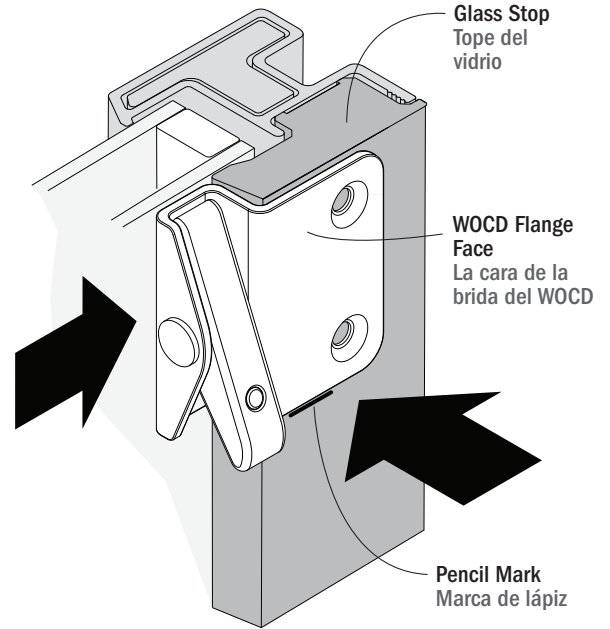
**CAUTION / PRECAUCIÓN**

WOCD flange face must sit flat against glass stop.

La cara de la brida del WOCD debe quedar plana contra el tope de vidrio.

Align bottom of WOCD with pencil mark. Mark hole locations and drill 1/16" holes, 1/2" deep. Repeat for opposite side.
Alinee la parte inferior del WOCD con la marca del lápiz. Marque las ubicaciones de los orificios y realice orificios de 1/2" de profundidad con una broca de 1/16". Repita las instrucciones en el lado opuesto.

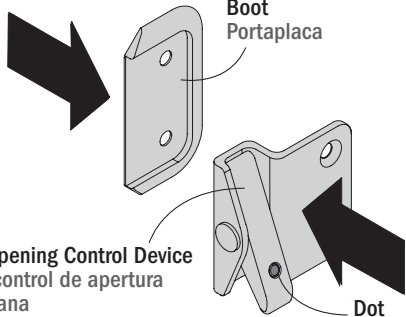
4**Interior**

Right Side / Lado derecho

Assembled (engaged position)
Ensamblado (posición enganchada)

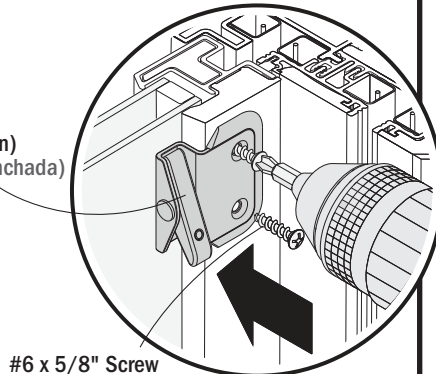

Assemble boot to window opening control device, with dot at bottom. Fasten to top sash with screws. Repeat for opposite side.
Ensamble el portaplaca a la placa de control de apertura de la ventana, con el punto en la parte inferior. Ajuste con tornillos a la hoja superior. Repita las instrucciones en el lado opuesto.

5**Interior**

Engaged Window Opening Control Device
Placa de control de apertura de la ventana enganchada

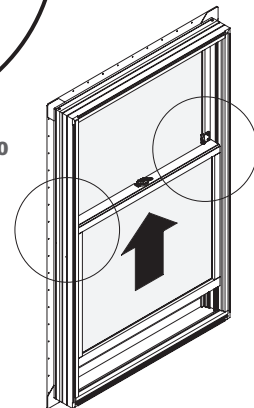
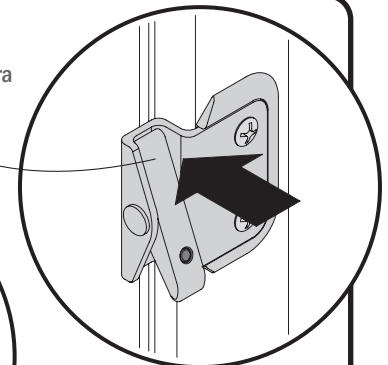
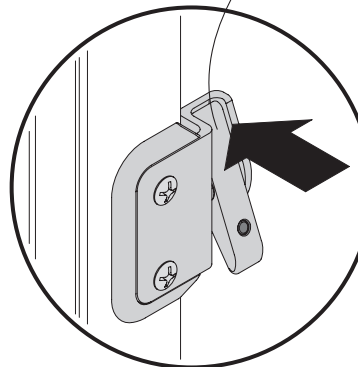

Engage both window opening control devices manually. Raise bottom sash to window opening control device.
Enganche manualmente ambas placas de control de apertura de la ventana. Levante la hoja inferior hasta la placa de control de apertura de la ventana.

6

Interior

⚠ WARNING / ADVERTENCIA

Bumpers are small parts and, if swallowed, could pose a choking hazard to young children.

Los topes son partes pequeñas que, en caso de ingesta, pueden representar un riesgo de asfixia para niños pequeños.

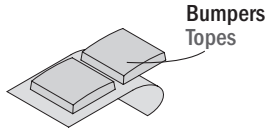

Clean area with non-abrasive solvent-free cleaner.
Limpie el área con limpiador sin disolventes no abrasivo.

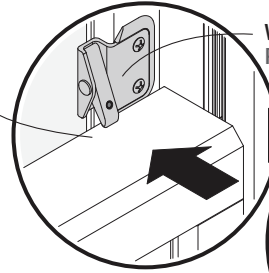
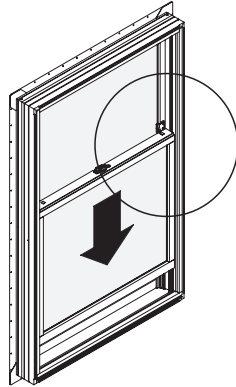

Window Opening Control Device
Placa de control de apertura de la ventana

Bumper
Tope

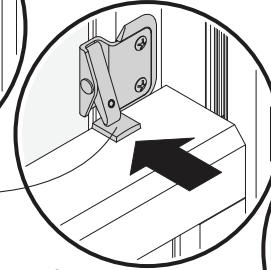

Apply bumpers after wood finish has been applied.
Coloque los topes después de que se haya aplicado el acabado a las superficies de madera.

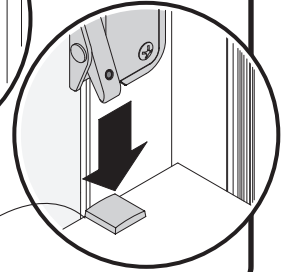

Flush
A ras

Clean bumper area with non-abrasive solvent-free cleaner. Remove bumper from adhesive backer. Position bumper directly under window opening control device, flush with back edge of the bottom sash meeting rail. Lower sash and apply firm pressure to bumper for five seconds to adhere bumper. Limpie el área del tope con limpiador sin disolventes no abrasivo. Retire el tope del soporte adhesivo. Coloque el tope directamente debajo de la placa de control de apertura de la ventana; a ras con el borde posterior de la unión del riel de la hoja inferior. Baje la hoja y presione firmemente el tope durante cinco segundos para que se adhiera.

7

Interior

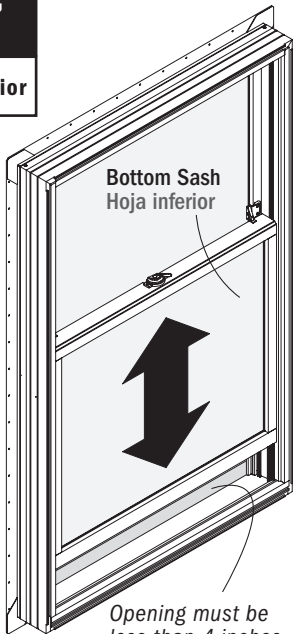

Opening must be less than 4 inches.
La abertura debe ser inferior a 4 pulgadas.

To Disengage Window Opening Control Device
Para desenganchar la placa de control de apertura de la ventana

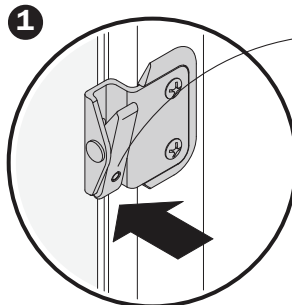

To fully open bottom sash, disengage both window opening control devices by pushing the orange dot.

Para abrir completamente la hoja inferior, desenganche la placa de control de apertura de la ventana.

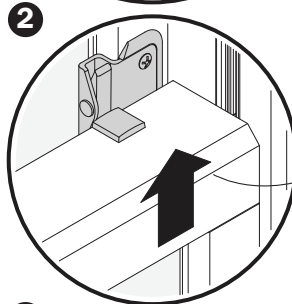

Raise bottom sash.
Levante la hoja inferior.

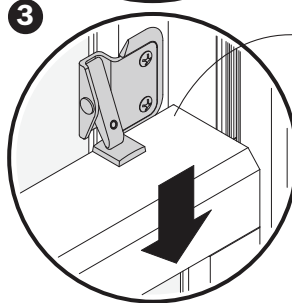

Lower bottom sash. Window opening control devices automatically reset.
Baje la hoja inferior. Las placas de control de apertura de la ventana vuelven a su posición inicial automáticamente.

To Manually Re-Engage Window Opening Control Device
Para volver a enganchar manualmente la placa de control de apertura de la ventana

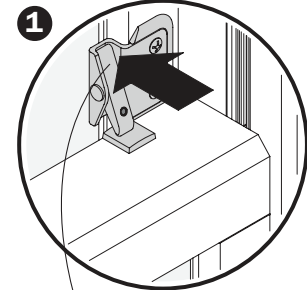

Push top to re-engage window opening control device.
Empuje la parte superior para volver a enganchar la placa de control de apertura de la ventana.

⚠ WARNING / ADVERTENCIA

This window opening control device is not a security device that provides intrusion protection.

Esta placa de control de apertura de la ventana no es un dispositivo de seguridad que brinda protección contra intrusos.

Verify correct window opening control device operation. Window opening control device should automatically re-engage when closing bottom sash. Clear opening must be less than 4 inches when window opening control device is engaged. Verifique que la placa de control de apertura de la ventana funcione correctamente. Cuando la hoja inferior se cierra, la placa de control de apertura de la ventana debe volver a engancharse automáticamente. La apertura libre de obstáculos debe ser inferior a 4 pulgadas cuando la placa de control de apertura de la ventana está engancheda.

► Window opening control device application is complete.
La aplicación de la placa de control de apertura de la ventana se ha completado.

► This window opening control device was tested to and complies with the requirements of ASTM F2090, versions 2008, 2010, 2013, and 2017.
Esta placa de control de apertura de ventana fue probada y cumple con los requisitos de ASTM F2090, versiones 2008, 2010, 2013 y 2017.